

ZAXIS-7 serisi

HITACHI

Reliable Solutions

ZAXIS 85 USB



HİDROLİK EKSKAVATÖR

Model Kodu : ZX85USB-7

Motor Gücü : 67.5 HP

Maksimum Çalışma Ağırlığı : 9 495 kg

Kova Kapasitesi : 0.33 m³

*Ülkeye göre renk ve aksesuarlar farklılık gösterebilir.

*Kova seçimi ve çalışma ağırlığı yetkili satıcınızın sorumluluğundadır.





*Broşürde yer alan fotoğraflar referans amaçlıdır, opsiyonel özellikler bulunabilir.

KONTROL SİZİN ELİNİZDE

Hitachi'nin en yeni ekskavatör serisine yönelik tasarımının merkezinde siz varsınız. Önceki nesil makinelere göre sürekli iyileştirmeler yaparak, operatörler için kabindeki deneyiminizi geliştirmeye odaklandık. Başarılı bir işletmenin sahibi olarak karşılaştığınız zorlukları göz önünde bulundurduk. Zaxis-7 serisi'nde aşağıdaki dört noktayı geliştirdik.

- "Üretim Artışı" sayesinde projelerinizi kısa zamanda bitirebilirsiniz.
- İçindeki ekipmanlar sayesinde operatöre daha fazla yardımcı olan "Konforlu kabin" yorgunluğu azaltır.
- "Mükemmel güvenlik" sayesinde potansiyel riskler en aza indirilir.
- "Kolay bakım" sayesinde bakım süreleri azalır.

Sizi ve operasyonunuzu Zaxis-7'nin kalbine koyarak, filonuz üzerinde kontrolü ele almaya ve bizimle ortaklaşa çalışmaya davet ediyoruz.



Notlar: Broşürde gösterilen makinelerin resimleri tanıtım amacıyla çekilmiştir. Makineden ayrılırken, kumanda kilit levyesini KİLİTLİ konumuna getirdiğinizden emin olun.

İÇİNDEKİLER



Üretim artışı

S4

Yeni yüksek güçlü dizel motor sayesinde ve kazma kuvvetinin artırılmasıyla üretkenlik artırıldı.



Konforlu kabin

S6,7

Genişletilmiş kabin içi daha konforlu bir çalışma ortamı sağlar.



Mükemmel güvenlik

S8

Geliştirilmiş AERIAL ANGLE kamera sistemi ve yeni LCD monitör sayesinde çalışma alanı görüş açısı mükemmeldir.



Kolay bakım

S10,11

Komponentlere daha rahat erişim sayesinde bakım hızlı ve kolaydır.

ÜRETİM ARTIŞI

Bir projeyi zamanında ve bütçeye göre tamamlamak, iş makinelerinizin tüm gün boyunca üstün performans gösterme yeteneğine bağlıdır. Hitachi sahiplerinin nesiller boyu ultra güvenilir ve dayanıklı makinelerden yararlanmış olmasının nedeni budur ve Zaxis-7 serisi de aynı anlayışa sahiptir. Temel performansa dayalı motor, yeterli gücü sağlamak için bir turboşarj ile donatılmıştır ve kazma gücündeki %4'lük iyileştirme, önceki modele kıyasla üretkenliği %6 artırmıştır. Üst yapının zemini, önceki modele göre 140 mm daha alçak olacak şekilde tasarlanmıştır, bu da gövdenin stabilitesini %10 oranında artırır ve ağır ön ataşmanları takarken güvenlik hissini artırır. Ataşmanlarla çalışma göz önünde bulundurularak, debi ayarı, hidrolik quick coupler (Opsiyonel), Yardımcı Fonksiyon Kolu (AFL) vb. için bağlantı kiti sunulmaktadır ve çeşitli çalışma durumlarında kullanımı kolaylaştırır. Dayanıklılık açısından etkili reçine özlü yakıt tanklarının ve Güçlendirilmiş D-şasilerin varlığı bakımı kolaylaştırır.

Yüksek Performans ve Temiz Motor

Turboşarjlı motor 50,4 kW güce sahiptir ve EPA Final Tier 4 / EU Stage V emisyon standartlarına uygun çevre dostu bir motordur. Motor, emisyonları daha da azaltmaya yardımcı olmak için bir dizel partikül filtresine, EGR'ye ve common rail'e sahiptir.





*Broşürde yer alan fotoğraflar referans amaçlıdır, opsiyonel özellikler bulunabilir.

Reçine özlü yakıt deposu

Paslanmayan reçine özlü yakıt deposu bakımı kolaylaştırır. Tankın üst yüzeyi, zamanla dayanıklılığı artırmak için bir kapakla kaplanmıştır.



KONFORLU KABİN

Zaxis-7'nin şık yeni kabini, işlevsel bir çalışma ortamı ve üstün konforu sayesinde daha kolay ve az yorulularak, üretkenliğinize güç katarsınız.

Her ekipman parçası endüstri öncüsü kalitededir. Konsol, koltuk tasarımı ve pedal düzeni, operatör yorgunluğunu azaltmaya yardımcı olmak için ergonomik olarak tasarlanmıştır. Yeni 8 inç çok fonksiyonlu monitör, daha az yansıma ve parlama ile yüksek çözünürlüklü bir ekran kullanır. Çok fonksiyonlu kontrol ünitesi ile birlikte operatörler klima kontrolü, radyo, Bluetooth* ve daha fazlası gibi birçok bilgi menüsüne hızlı bir şekilde ulaşabilir. USB güç kaynağının yan tarafındaki mikrofon ile operatörler akıllı telefonlarını Bluetooth* üzerinden bağlayabilir ve hands-free özelliğini kullanabilir.

*Bluetooth, Bluetooth SIG, Inc.'in tescilli ticari markasıdır.



Düşük yansıtıcı özellikli
8 inç LCD monitör



Çok işlevli kontrol ünitesi ve
kumanda paneli



USB güç kaynağı ve
sıcak ve soğuk içecek tutucu



Akıllı telefon tutucu



Sıcak ve soğuk içecek tutucu ve
depolama alanı



Kolayca yükseklik ve açısı
ayarlanabilir kolçak



MÜKEMMEL GÜVENLİK

Güvenli bir şekilde çalışabilmek, yalnızca kendi sağlığınız için değil, aynı zamanda herhangi bir projenin başarıyla tamamlanması için de hayati önem taşır. Kendinizi ve makinenizi potansiyel tehlikelerden korumak için, yeni Hitachi Zaxis-7 serisi ekskavatörleri, çevrenizi mükemmel şekilde görmenize olanak sağlar, böylece çalışma sahasını her açıdan görebilirsiniz. AERIAL ANGLE kamera sistemi sayesinde 270 derecelik mükemmel kuş bakışı görüşüne sahip olursunuz. Makinenin yakın çevresini görüntülemek için beş görüntü seçeneğinden birini seçebilirsiniz, bu da hem kendi güvenliğinizi hem de çevrenizdekilerin güvenliğini kontrol etmenizi sağlar.



AERIAL ANGLE 270 derece kuş bakışı kamera sistemi

AERIAL ANGLE, operatörlerin makinenin etrafındaki görüntüyü monitörden kontrol etmelerini sağlar. Operatörler, kullanımı kolay 5 tür görüntü arasından seçim yapabilir.



AERIAL ANGLE düğmesi

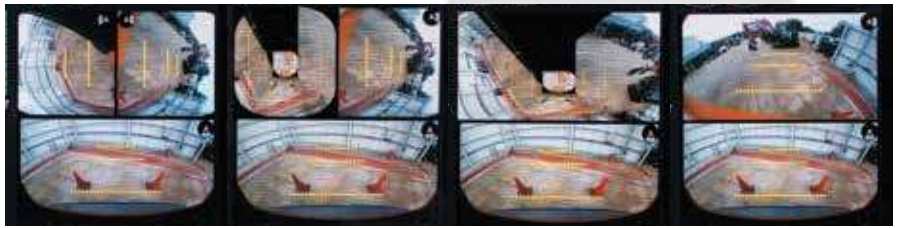

Beş ayrı görüntü seçeneği



*Broşürde yer alan fotoğraflar referans amaçlıdır, opsiyonel özellikler bulunabilir.

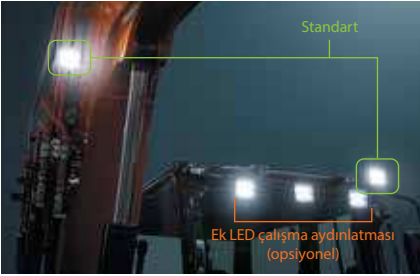

LED çalışma aydınlatması daha geniş aydınlatma aralığı

Her bir aydınlatmanın konumunu gözden geçirek daha geniş bir aralığı aydınlatmak ve daha güvenli çalışmak mümkündür. Operatörler, ek LED çalışma aydınlatmaları takarak daha aydınlık bir ortam yaratabilir.



Tavan penceresi

Açılıp kapanabilen tavan penceresi polikarbonattan yapılmıştır, böylece operatörler kapalıyken bile üst alanı kontrol edebilir. Devrilme durumunda bu pencereden kaçmak da mümkündür.



Yan ayna

Yan ayna, alet kullanmadan üç kademeli olarak katlanabilir, bu da taşıma sırasında ve çalışma sahasındayken ayna konumunun değiştirilmesini kolaylaştırır.



*Broşürde yer alan fotoğraflar referans amaçlıdır, opsiyonel özellikler bulunabilir.

KOLAY BAKIM

Makinenin ömrünü uzatmak düzenli bakım gerektirir. Hitachi Construction Machinery, bu işleri daha hızlı ve daha kolay hale getirmek için her yönü tasarlıyor. Örneğin, radyatör üzerindeki toza dayanıklı ızgara, alet kullanmadan tek dokunuşla çıkarılabilir ve hava kompresörü ile temizlendikten sonra kolayca geri takılabilir, bu da temizleme süresini kısaltır. Her kapağın geniş açılabilirliği sayesinde tüm bakım noktalarına mükemmel erişim sağlanır.

Bakım ve temizlik kolaylığına öncelik vermek zaman ve maddi tasarruf sağlar.



- | | | |
|--|---------------------------------------|--|
| A Yakıt filtresi | E Yağ filtresi | I Hidrolik yağ tankı |
| B Su ayırıcı fonksiyonlu yakıt filtresi | F Soğutma suyu rezerve tankı | J Elektrikli yakıt ikmali pompası |
| C Kule dönüş dreyn filtresi | G Hava temizleyici çift filtre | |
| D Pilot filtresi | H Akü bağlantı kesme anahtarı | |



Tek dokunuşla kilitlenebilen toza dayanıklı ızgara

(Opsiyonel)

Tek dokunuşlu bir sistem kullanılarak kolayca çıkarılıp takılabilen toza dayanıklı ızgara kullanır.



Ön cam yıkama tankı

Ön cam yıkama tankı, konvansiyonel makinenin motor bölümünden kabinin içine taşınmıştır, bu da ön cam yıkayıcının doldurulmasını ve kontrolünü kolaylaştırır.



Daha kolay yakıt ikmali için tasarlanmış yakıt deposu

Yakıt deposunun yakıt ikmal portu konvansiyonel modele göre daha alçak tasarımı sayesinde yakıt ikmali kolayca yapılabilir.



Alet kutusu

Alet kutusu, üst yapının ortasına monte edilmiştir. Gres tabancası vb. saklanabilir.

Enka'ya Güven, Hitachi ile Güçlen

En İyisi Artık Daha İyi

ZX-7 ekskavatörler, işletmenizin kontrolünü tamamen elinizde tutabilmeniz için uzun ömürlü olacak şekilde üretilmiştir. Çalışma sürenizi önemli ölçüde artırmak amacıyla Japonya'daki özel tesislerde titizlikle ve sürekli olarak test edilmiştir.

Hangi vizyonu yaratmak isterseniz isteyin, Hitachi bunu gerçeğe dönüştürmek için ihtiyaç duyduğunuz çözümlere ve hizmetlere sahiptir.



*Broşürde yer alan fotoğraflar referans amaçlıdır, opsiyonel özellikler bulunabilir.



TEKNİK ÖZELLİKLER

MOTOR	
Model	4TNV98CT
Tip	4 zamanlı, su soğutmalı, direkt enjeksiyon egzoz turbo şarjlı
Çekiş	EGR soğutucu
Aftertreatment	Susturucu filtresi
Silindir sayısı	4
Güç	
ISO 14396 : 2002 gross	2 000 dev/dk da 67.5 hp (50.4 kW)
Silindir hacmi	3.318 L
Çap ve strok	98 mm x 110 mm
Aküler	2 x 12 V / 60 Ah

HİDROLİK SİSTEMİ	
Hidrolik Pompalar	
Ana pompalar	3 adet değişken debili eksenel pistonlu pompa
Maks. yağ debisi	2 x 72 L/dk 1 x 56 L/dk
Pilot pompa	1 adet dişli pompa
Maks. yağ debisi	20.0 L/dk
Hidrolik Motorlar	
Yürüyüş	2 adet değişken debili eksenel pistonlu motor
Kule dönüşü	1 adet eksenel pistonlu motor
Rilif Valf Değerleri	
Ön ataşman devresi	28.0 MPa
Kule dönüşü devresi	26.5 MPa
Yürüyüş devresi	31.4 MPa
Pilot devresi	3.9 MPa

Hidrolik Silindirler				
ZX85USB-7				
	Adet	Çap	Rod çapı	Strok
Bom	1	115 mm	70 mm	915 mm
Arm	1	95 mm	60 mm	900 mm
Kova	1	85 mm	55 mm	730 mm
Bıçak	1	120 mm	70 mm	145 mm
Bom dönüş	1	110 mm	60 mm	563 mm

ÜST YAPI	
Kule	
Deformasyona karşı dayanımı arttıran D-kesit yapı.	
Kule Dönüş Grubu	
Planeter redüksiyon dişlisine sahip eksenel pistonlu motor yağ içinde çalışır. Kule dönüş dairesi tek sıralı düz bilye tipidir. Kule dönüşü park freni yay ayarlı/hidrolik çözmeli disk tipidir.	
Kule dönüş hızı	10.1 dev/dk
Operatör Kabini	
1 025 mm genişliğinde ve 1 654 mm yüksekliğinde ISO* standartlarına uygun kabin. Dört yanda geniş görüş olanağı sağlayan güçlendirilmiş camlar. Açılabilir üst ve alt ön camlar. Ayarlanabilir koltuk. * Uluslararası Standartlar Organizasyonu	

YÜRÜYÜŞ TAKIMI	
Paletler	
Paletli tip yürüyüş takımı. Kaynaklı tip alt şase ve yan şaseler. Alt şaseler yan şaseye kaynaklıdır.	
Her İki Taraftaki Makara Sayısı	
Taşıyıcı makaralar	1
Alt makaralar	5
Palet pabuçları	40
Yürüyüş Grubu	
Her palet 2 vitesli eksenel pistonlu motor tarafından çalıştırılır. Park freni, yay ayarlı/hidrolik çözmeli disk tipidir. Otomatik yürüyüş hızı sistemi: Hızlı-Yavaş.	
Yürüyüş hızları	Yüksek : 0 - 5.0 km/s Düşük : 0 - 3.1 km/s
Maksimum çekiş gücü	65.2 kN
Çalışılabilir eğim	70% (35 derece) sürekli

SERVİS DOLUM KAPASİTELERİ	
Yakıt tankı	125.0 L
Motor soğutma suyu	13.1 L
Motor yağı	12.3 L
Yürüyüş grubu (her iki tarafta)	1.2 L
Hidrolik sistem	100.0 L
Hidrolik yağ tankı	52.0 L

ÇALIŞMA ORTAMI	
Motor Emisyonu	EU Stage V
Ses Seviyesi	
ISO 6396 :2008'e göre düzenlenmiş kabin içi ses seviyesi	LpA 69 dB(A)
ISO6395 : 2008 ve EU Directive 2000/14/EC'ye göre düzenlenmiş dış ses seviyesi	LwA 99 dB(A)
Klima Sistemi	
Klima sistemi florlu sera gazı içerir. Soğutucu tipi: HFO-1234yf, GWP: 4, Adet: 0.65 kg, CO2e: 1.22 ton	

AĞIRLIK VE ZEMİN BASINCI

Çalışma Ağırlığı ve Zemin Basıncı

Pabuç tipi	Pabuç genişliği (mm)	Arm uzunluğu (m)	kg	kPa
Tırnaklı pabuç	450	2.12	8 965	39 (0.40)
	600	2.12	9 495	31 (0.31)

Not: Yukarıdaki ağırlıklara 0.33 m³ kova ağırlığı (250 kg), arka ağırlık (1 165 kg), tam dolu yakıt deposu ve operatör ağırlığı dahil edilmiştir.

KOVA VE KOL KAZMA KUVVETİ

Arm uzunluğu	2.12 m
Kova kazı gücü* ISO	57.5 kN (5 863 kgf)
Arm kazı gücü* ISO	34.5 kN (3 518 kgf)

* Takviye güçte

MAKİNE KAPASİTESİ (KOVASIZ)

- Notlar: 1. Değerler ISO 10567 : 2007 standartına göre dir.
2. Makine kapasitesi düz zemindeki makineyi devirecek kuvvetin %75'ini veya makinenin hidrolik kapasitenin %87'sini geçemez.
3. Yük askı noktası, kol üzerindeki kova pivot bağlantı piminin orta noktası olarak alınmıştır.
4. * ile işaretli değerler hidrolik kapasite ile sınırlı yükleri göstermektedir.
5. 0 m = Zemin.

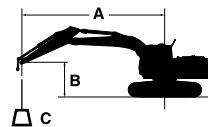

- A: Yarı çap
B: Yükseklik
C: Makine kapasitesi

Kaldırma kapasitesi hesaplanırken kova ve quick coupler ağırlığını kaldırma kapasitesi değerinden çıkartınız.

Takılı ataşman ve quick coupler ağırlığını düşürerek makine kapasitesi tablolarında "Yandan (360 derece) kaldırma" kolonlarına bakarak kaldırma kapasitesini ayarlayın.

Opsiyonel özellikler makine performansını etkileyebilir.

ZX85USB-7

Önden kaldırma limiti Yandan (360 derece) kaldırma limiti Birim : kg

Konfigürasyon	Yükseklik (m)	Yarı çap												Maksimum erişimde		
		1.0 m		2.0 m		3.0 m		4.0 m		5.0 m		6.0 m		metre		
		Ö	Y	Ö	Y	Ö	Y	Ö	Y	Ö	Y	Ö	Y			
3.55 m Bom 2.12 m Arm 1 165 kg Arka ağırlık 450 mm Tırnaklı pabuç	5.0									1 780	1 460			1 720	1 400	5.10
	4.0							*1 960	*1 960	1 780	1 460			1 380	1 130	5.82
	3.0							*2 380	2 010	1 740	1 420	1 300	1 060	1 210	990	6.25
	2.0					3 000	2 880	2 360	1 890	1 680	1 370	1 270	1 030	1 130	920	6.46
	1.0					*2 740	2 640	2 240	1 780	1 620	1 310	1 240	1 000	1 100	890	6.49
	0 (Zemin)					3 000	2 560	2 160	1 710	1 570	1 260	1 210	980	1 130	910	6.33
	-1.0			*2 650	*2 650	3 000	2 550	2 130	1 680	1 550	1 240			1 220	980	5.96
	-2.0			3 000	3 000	3 000	2 570	2 140	1 690	1 560	1 250			1 430	1 150	5.34
	-3.0					3 000	2 640	2 190	1 730					1 970	1 570	4.31

TEKNİK ÖZELLİKLER

ZX85USB-7

ÇALIŞMA ARALIKLARI

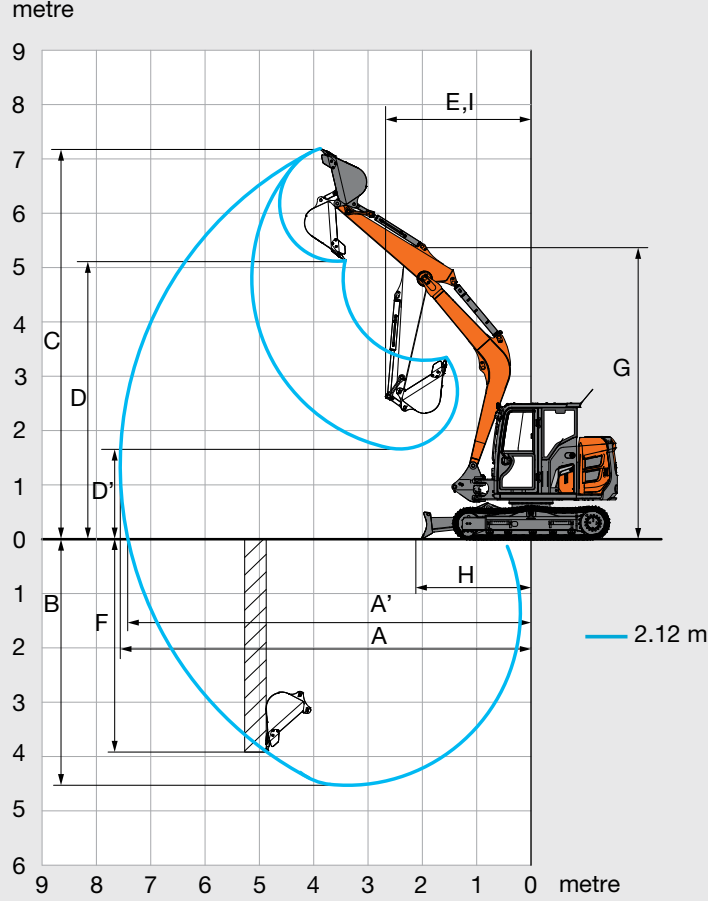
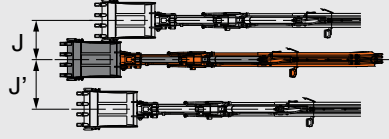

Birim: mm

	ZX85USB-7
Arm uzunluğu	2.12 m
A Maks. kazı erişimi	7 560
A' Maks. kazı erişimi (zemin üzerinde)	7 420
B Maks. kazı derinliği	4 530
C Maks. kesme yüksekliği	7 190
D Maks. boşaltma yüksekliği	5 120
D' Min. boşaltma yüksekliği	1 660
E Min. kule dönüş yarı çapı	2 680
F Maks. dikey duvar kazma derinliği	3 900
G Minimum kule dönüş çapında ön ataşman yüksekliği	5 350
H Minimum seviye kazma mesafesi	2 140
I Minimum kule dönüş çapında iken çalışma yarı çapı	2 210
J Bom ofset mesafesi (Maksimum bom dönüş açısı)	860
J' Bom ofset mesafesi (Maksimum bom dönüş açısı)	730
Maksimum bom dönüş açısı (derece)	65 /55

Palet pabuçu sarkması hariç

BOYUTLAR

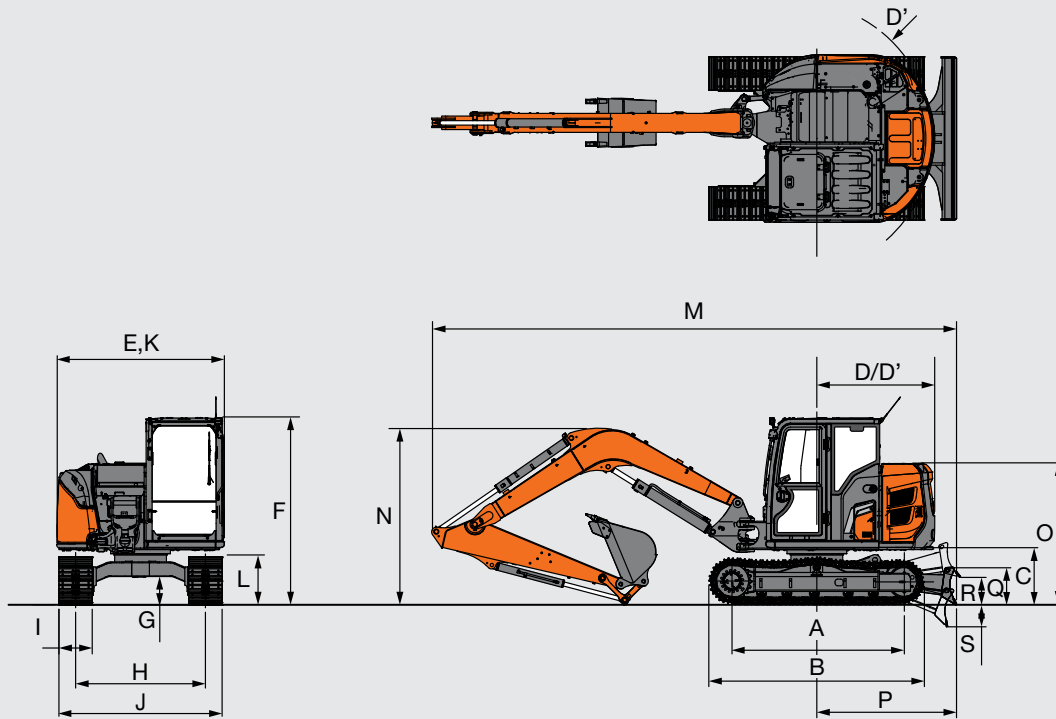

Birim mm

	ZX85USB-7
A Merkezler arası mesafe	2 295
B Yürüyüş takımı uzunluğu	2 900
* C Arka ağırlık taban yüksekliği	720
D Kule dönüş yarıçapı	1 590
D' Kuyruk uzunluğu	1 590
E Üst yapının (kule) toplam genişliği	2 260
F Kabinin toplam yüksekliği	2 530
* G Minimum zemin yüksekliği	360
H Palet merkezleri arasındaki mesafe	1 750
I Palet pabucu genişliği	450
J Yürüyüş takımı genişliği	2 200
K Toplam genişlik	2 260
L Palet yüksekliği	610
M Toplam uzunluk	
Arm 2.12 m ile	7 220
N Bom yüksekliği	
Arm 2.12 m ile	2 530
O Motor kapağı yüksekliği	1 880
P Bıçağın ön ucu ile dönme eksenindeki mesafe	2 010
Q Bıçak yüksekliği	472
R Bıçağın alt yüzeyinin çalışma zemininden maksimum yüksekliği	390
S Bıçağın alt yüzeyinin çalışma zemininden maksimum derinliği	340

* Palet pabucu sarkması hariç G : Tırnaklı pabuç

MOTOR	ZX85USB-7
Aftertreatment cihazı	●
Çift hava temizleyici filtresi	●
Alternatör 24 V - 60 A	●
Otomatik rölantri sistemi	●
Otomatik kapama kontrolü	●
Kartuş tipi motor yağ filtresi	●
Kartuş tipi yakıt ana filtresi	●
Toz boşaltma valfli kuru tip hava filtresi (hava filtresi kısıtlama göstergesi ile)	●
Elektrikli yakıt doldurma pompası	●
Motor yağı boşaltma kilit valfi	●
Fan koruyucusu	●
Yakıt soğutucu	●
Su ayrıştırıcı ön yakıt filtresi	●
PWR / ECO modu kontrolü	●
Radyatör rezerv tankı	●
Radyatör, tek dokunuşlu tip toza dayanıklı ızgaraya sahip yağ soğutucusu	●

HİDROLİK SİSTEM	ZX85USB-7
Bom kaçırma önleme valfi	●
Tam akışlı filtre	●
Arm silindiri için hortum patlamasına karşı valf	●
Bom silindiri için hortum patlamasına karşı valf	●
Hidrolik pilot tip kumanda kolları	●
Soğuk çalıştırma devir kontrolü	●
Ana pompa basınç ve sıcaklık sensörü	●
Pilot kumanda kilit kolu - boşta çalıştırma sistemi ile	●
Pilot filtresi	●
Emme filtresi	●
Kule dönüş dreyn filtresi	●
Kule dönüş park freni	●
Yürüyüş park freni	●
İki kademeli yürüyüş hızı	●
Çalışma modu seçicisi	●

KABİN	ZX85USB-7
Otomatik klima	●
Yürüyüş iki hız seçme düğmeli bıçak kumanda kolu	●
Bluetooth® entegre radyo	●
Kontrol kolu otomatik kilitleme sistemi	●
Buz çözücü	●
Sıcak & Soğuk içecek tutacağı	●
Elektrikli korna	●
Motor acil durdurma düğmesi	●
Güçlendirilmiş, renkli pencereler	●
İmdat çekici	●
Yangın söndürücü braketi	●
Ayak dayama	●
Paspas	●
Ön cam yıkama (1 çıkışı)	●
Hands-free arama cihazı	●
Sıcak ve soğuk kutu	●
Fasla sistemli ön cam silecekleri	●
Kabin içi LED aydınlatma	●
Alt ön cam tek dokunuşla kilitleme (serbest bırakma kolu)	●
Pilot kumanda kilit levyesi	●
Elektrik prizi 12 V	●
Yağmur siperliği	●
Arka tepsi	●
Toplanabilir emniyet kemeri	●
Kauçuk radyo anteni	●
ROPS (ISO 12117-2 : 2008) uyumlu kabin	●
Koltuk: ısıtıcı, süspansiyonlu koltuk	●
Koltuk ayar parçası : sırtlık, kolçak, yükseklik ve aç, ileri / geri kaydırma	●
Emniyet kemeri hatırlatıcısı	●
Akıllı telefon tutucu	●
Güneş koruyucu makaralı (tavan camı)	●
Şeffaf tavan	●
USB güç kaynağı	●
Ön, üst ve alt taraftaki pencereler açılabilir	●
4 adet sıvıyla doldurulmuş lastik takoz	●
8 inç monitör	●
2 hoparlör	●

MONİTÖR SİSTEMİ	ZX85USB-7
Alarmlar: Hararet, motor uyarısı, motor yağ basıncı, alternatör, minimum yakıt seviyesi, hidrolik filtre tıkanması, hava filtresi tıkanması, çalışma modu, aşırı yük, vb.	●
Sesli Alarmlar: hararet, motor yağı basıncı, aşırı yük, vb.	●
Göstergeler: su sıcaklığı, makine çalışma saati, yakıt oranı, saat, vb.	●
Diğer göstergeler: çalışma modu, otomatik rölantri, arka görüş monitörü, çalışma koşulları vb.	●
35 dil seçeneği	●

AYDINLATMALAR	ZX85USB-7
Ek kabin tavan önü 3 adet LED aydınlatma	●
Bom LED aydınlatma (bom x 1, kabin önü x 1)	●

ÜST YAPI	ZX85USB-7
AERIAL ANGLE (270-derece kamera görüş sistemi)	●
Aküler 2 x 60 Ah	●
Yakıt seviye algılayıcısı	●
Kule dönüş çemberi uzaktan gresleme	●
Kilitlenebilir alet kutusu	●
Yan görüş aynası (sol)	●
Alt kapak plakası	●
1 165 kg arka ağırlık	●
2 yönlü bağlantı kesme anahtarı	●

YÜRÜYÜŞ TAKIMI	ZX85USB-7
Bıçak	●
Güçlendirilmiş zincir	●
Yürüyüş motoru koruma kapakları	●
4 bağlama kancası	●
450 mm tırnaklı pabuç	●

● : Standart

ÖN ATAŞMANLAR	ZX85USB-7
Tüm kova pimlerinde toz tutucu keçe	●
HN burç	●
HRV kapak	●
Güçlendirilmiş şim	●
WC (tungsten-karbür) termal püskürtme	●
2.12 m arm	●

DiĞER	ZX85USB-7
Global e-service	●
Standart takım çantası	●



HITACHI olarak hedefimiz, yüksek teknoloji alt yapımız, bilgi birikimimiz ve uzun yıllar boyunca oluşturduğumuz iş makinesi tecrübemizden faydalanarak, müşterilerimize çözüm ortağı ve güvenilir bir partner olmaktır.



Uydu bağlantısı olan bir makineyi kullanmadan önce, makinenin uydu bağlantısının, kullanılacak bölge için lokal regülasyonlara, güvenlik standartlarına ve yasal gerekliliklere uyduğundan emin olunuz. Uygunluk yok ise, gerekli modifikasyonları lütfen yapınız.

 Hitachi Construction Machinery Middle East Corporation FZE (HMEC)

<http://www.hitachicm.com/ae>

Teknik özellikler önceden haber verilmeksizin değiştirilebilir. İllüstrasyon ve fotoğraflar standart modeli gösterir ve opsiyonel ekipmanları ve/veya aksesuarları içermeyebilir. Teslim aldığınız ürün, özellik ve renk bakımından katalogdaki resimlerden farklılık gösterebilir. Ürünü kullanmadan önce, doğru ve etkin kullanım için, lütfen Kullanıcı El Kitabı'nı okuyunuz.

KS-EN566ME-TR

    / Enkapazarlama / www.enka.com.tr / info@enka.com.tr



Whatsapp Danışma Hattı
0530 918 3652



Müşteri İletişim Hattı
0216 446 6464

ENKA
PAZARLAMA İHRACAT İTHALAT A.Ş.