

# 115<sup>z7</sup>

# Kawasaki

Güvenilir ve Kalıcı Çözümler İçin...



## KAWASAKI 115<sup>z7</sup>

Lastik Tekerlekli Yükleyici

- Model **115<sup>z7</sup>**
- Motor Gücü 532HP / 1800 Devir
- Çalışma Ağırlığı 50.400 kg
- Kepçe Kapasitesi (ISO) 6 - 10m<sup>3</sup>

\* Özel uygulama ataşmanları ve ek ekipmanları ile birlikte

**ENKA** *güvencesiyle...*



**KAWASAKİ BH 115Z7 Block Handler**

Ataşman ile birlikte (sök-tak ataşmanı ve çatal)

Boom : Kısa

Devrilme Yüğü (düz)

Devrilme Yüğü (tam dönüş 37°)

Çalışma Ağırlığı

Lastikler

Ek arka ağırlık

Kova silindiri (Bore ölçüsü)

Direksiyon silindiri (Bore ölçüsü)

Hidrolik relief basıncı

Blok ölçüsü

Çatal ağırlığı

Sök-tal ataşman ağırlığı

kgf 37,010

kgf 31,210

kg 50,400

35/65R33(L5)

kg +2,400

mm 180 (Bore up)

mm 100

MPa 31.4

mm 1800×1600

kg 3,900

kg 1,650

Not:

Devrilme yüğü ve maks. Çalışma yüğü verileri için ISO14397-1 kriterleri baz alınmıştır. criteria).

a. Makina hızı 2 km/h dan az olacaktır.

b. Makina düz ileri doğru konumlanmıştır.

c. Yüğü ve full dönme pozisyonundadır.

d. Yüğü kaldırma maks. Moment kolu alınmıştır.

e. Blok ölçülerinde ağırlık merkezi bu ölçülere göre alınmıştır. X: 900mm, Y:800mm

**KAWASAKİ 115Z7-Standart & KAWASAKİ 115Z7-BH (Block Handler)**

Block Handler ve Standart makina arasındaki farklar

Özellik	Standard	Block Handler	
Kaldırma kolu	Standard	Kısa	
Boom Uzunluğu	3.650mm	3.500mm	-150mm
Max Yükleme Pin Yüksekliği	5.040mm	4.860mm	-180mm
Ek arka ağırlık	2.600kg	5.000kg	+2.400kg
Kova silindiri Bore	160mm	180mm	+20mm
Rod	100mm	115mm	+15mm
Direksiyon silindiri Bore	100	100	0
Rod	60	60	0
Kaldırma kolu Bore	190	190	0
Rod	120	120	0

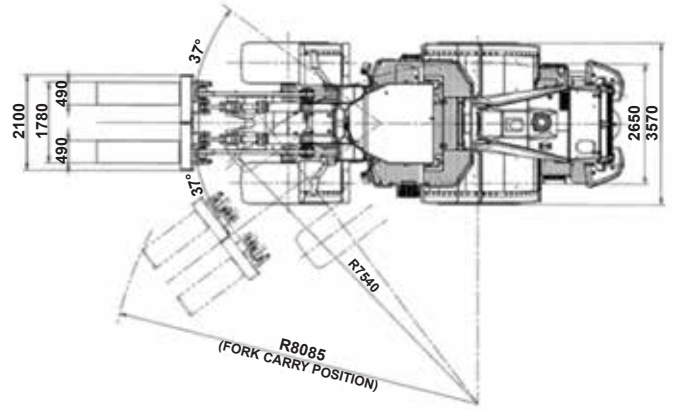
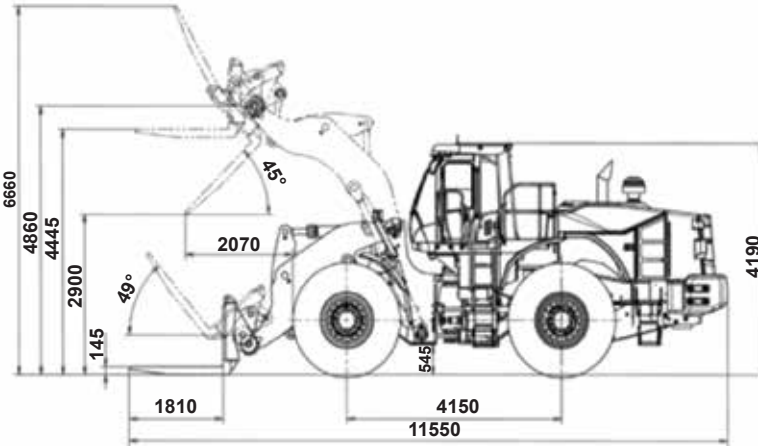

(\*) Standart ve opsiyonel (isteğe bağlı) ekipmanlar ülkeye bağlı olarak farklılıklar gösterebilir, bu nedenle ayrıntılar için size en yakın ENKA bayiisi ile temasa geçiniz.



**ENKA**  
PAZARLAMA İHR. İTH. A.Ş.

Web: www.enka.com.tr

E-mail: info@enka.com.tr

**İstanbul Merkez:** İstasyon Mah. Araplar Cad.  
No:6 34940 Tuzla - İSTANBUL  
**Telefon** : 0216 446 64 64 (PBX)  
**Faks** : 0216 395 13 40

**İstanbul Şube:** İkitelli Güngören Bağcılar San.  
Sit. Metro AVM B Blok No:42 Başakşehir  
İSTANBUL  
**Telefon** : 0212 549 53 52  
**Faks** : 0212 549 53 10

**Ankara Bölge Md.** :0312 387 40 00 (PBX)  
**İzmir Bölge Md.** :0232 877 18 19 (PBX)  
**Adana Bölge Md.** :0322 441 11 88 (PBX)  
**Diyarbakır Bölge Md.** :0412 251 66 68 (PBX)  
**Trabzon Bölge Ofisi** :0462 325 22 88

**Kawasaki**

made  
in  
Japan

**Planeter Dişli Tip Şanzuman**  
KAWASAKİ 115Z7-BH' lerde lock Up  
fonksiyonu standart.



Planeter dişli tip kompakt şanzuman ile  
yumuşak vites geçişleri ve sarsıntısız çalışma.

**Dış tarafta konumlandırılmış fren sistemi**



Servis fren diskleri son redüksiyon yanınan  
konumlandırılmıştır. Kolay servis imkanı  
sağve uzun ömür sağlamaktadır.

**KAWASAKİ 115Z7-BH (block handler)  
için yapılan kuvvetlendirmeler;**

